

# ВИБРОИЗОЛЯТОРЫ



Основным предназначением виброизоляторов является компенсирование вибраций компрессора. При установке виброизолятора значительно снижается риск повреждения оборудования системы и трубопроводов.

Каждый блок состоит из гофрированного шланга глубокой пропитки, покрытого оплеткой из нержавеющей стали. Данный шланг и оплетка усилены металлическими наконечниками с каждой стороны и соединены с медными патрубками посредством высокотемпературного туглоглавого припоя.

## Применение

Виброизолятор может устанавливаться как на всасывающем, так и на нагнетательном трубопроводах систем кондиционирования воздуха и охлаждения.

Виброизоляторы предназначены для использования с хладагентами на базе гидрохлорфторуглеродов и гидрофторуглеродов, равно как и с принадлежащими к ним маслами.

## Основные особенности

- Проверенная конструкция
- Большой внутренний диаметр шланга
- Усиленный шланг и оплетка из нержавеющей стали
- Наконечники из нержавеющей стали для лучшей жесткости
- Проверен на герметичность с помощью гелия
- Имеет маркировку CE
- Зарегистрирован по стандарту UL (только модели V)

## Технические характеристики

Допустимое рабочее давление = в соответствии с таблицей

Допустимая рабочая температура = от -40°C до +120°C (модели V)

Допустимая рабочая температура = от -40°C до +100°C (модели VE)

## Конструкционные материалы

Каждая модель состоит из гофрированного шланга из нержавеющей стали и оплетки из нержавеющей стали. Наконечники изготавливаются из нержавеющей стали, а патрубки – из меди.

№ Модель	Патрубок ODS (дюймы)	Габаритные размеры (мм)				Максимально рабочее давление (бар)	Вес (кг)	Категория по CE
		A	B	C	Внутренний диаметр			
V-1/4	1/4	205	14	17	6	34.5	0.07	SEP
V-3/8	3/8	218	19	20	10	34.5	0.12	SEP
V-1/2	1/2	229	22	20	13	34.5	0.14	SEP
V-5/8	5/8	251	26	22	16	34.5	0.20	SEP
V-3/4	3/4	268	29	28	19	34.5	0.23	SEP
V-7/8	7/8	305	32	30	22	34.5	0.28	SEP
V-1-1/8	1 1/8	332	38	38	29	34.5	0.40	SEP
V-1-3/8	1 3/8	395	46	40	35	34.5	0.63	Cat I
V-1-5/8	1 5/8	429	57	50	41	34.5	0.90	Cat I
V-2-1/8	2 1/8	524	68	60	54	26.9	1.25	Cat I
V-2-5/8	2 5/8	618	87	76	67	23.4	2.40	Cat I
V-3-1/8	3 1/8	684	107	85	79	20.7	3.95	Cat I
V-3-5/8	3 5/8	818	132	100	92	12.1	6.00	Cat I
VE-3-5/8-CB-CE	3 5/8	686	126	102	89	22.8	4.30	Cat I
V-4-1/8	4 1/8	837	132	110	105	12.1	6.70	Cat I
VE-4-1/8-CB-CE	4 1/8	838	136	114	102	22.8	5.60	Cat I

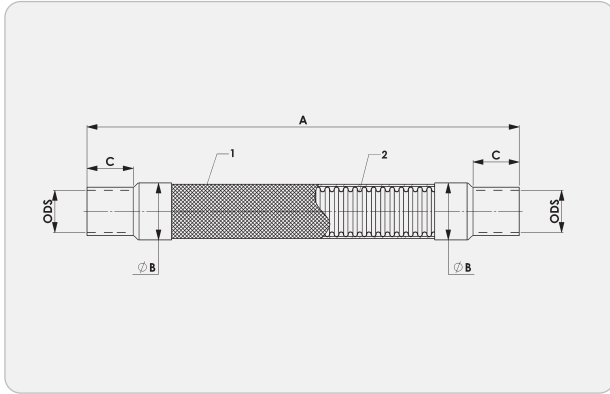
**ВИБРОИЗОЛЯТОР**

- 1 Оплетка из нержавеющей стали
- 2 Гофрированный шланг из нержавеющей стали

**Установка – Основные вопросы**

1. Виброизолятор необходимо устанавливать по возможности ближе к компрессору, и, кроме того, они должны устанавливаться по прямой линии. Виброизоляторы не предназначены компенсировать неточное совмещение трубопроводов.
2. После установки Виброизолятора на место и его пайки, необходимо соблюдать осторожность, чтобы обеспечить для данного устройства достаточно места для предотвращения статического растяжения и сжатия. Виброизоляторы не предназначены для компенсации осевого напряжения и напряжения кручения.
3. Виброизоляторы должны устанавливаться строго перпендикулярно направлению вибрации. Если вибрация происходит в двух плоскостях, то необходимо использовать два Виброизолятора. Смотрите рисунки 1 и 2.
4. Для оптимального уровня устранения вибрации, трубопровод хладагента должен быть закреплен на конце Виброизолятора, наиболее удаленном от источника вибрации.
5. Если Виброизолятор используется во всасывающих трубопроводах, или если рабочая температура ниже точки замерзания, то при установке Виброизолятора в горизонтальном положении соблюдайте особую осторожность. На внешней стороне блока может образовываться конденсат, и если его установить вертикально, то конденсат может собираться в нижнем наконечнике оплетки. При последующем замерзании блок может деформироваться и получить повреждения. Если возможен только вертикальный тип установки, или даже при установке в горизонтальном положении возможно скопление конденсата, то вся гибкая секция, наконечники и шланг в оплетке должны быть закрыты водонепроницаемым синтетическим материалом, например дающей усадку при нагревании трубчатой изоляцией из ПВХ.
6. Металлический наконечник и начало оплетки в процессе выполнения пайки необходимо смачивать, чтобы предотвратить их перегрев и последующее разрушение. Вся лишняя жидкость должна быть удалена, чтобы предотвратить образование коррозии и преждевременное разрушение наконечника и оплетки.

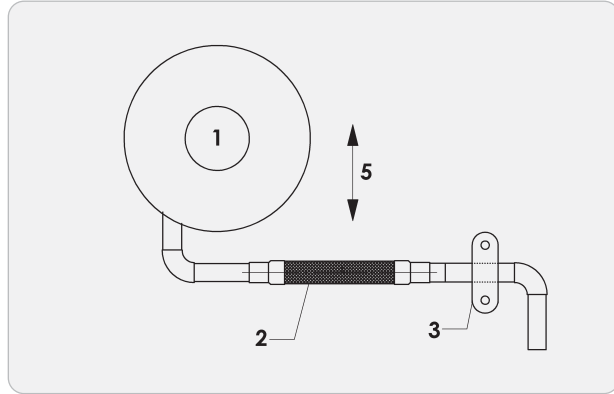
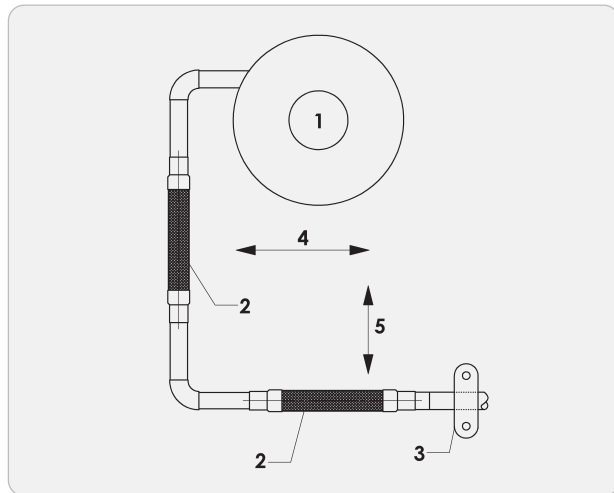
**РИС.1 СИСТЕМА С ОДНИМ ВИБРОИЗОЛЯТОРОМ**

**РИС.2 СИСТЕМА С ДВУМЯ ВИБРОИЗОЛЯТОРОМ**

- 1 Компрессор
- 2 виброизолятор
- 3 Крепление к жесткой опоре
- 4 Горизонтальное движение
- 5 Вертикальное движение